

Installation & Operating Instructions for the Westinghouse Ceiling Fan Slide Wall Control
WARNING: SHUT POWER OFF AT FUSE OR CIRCUIT BREAKER

SAFETY PRECAUTIONS:

- WARNINGS:**
- To avoid fire, shock, and serious personal injury, follow all instructions carefully. Read and save these instructions for future reference.
 - Do not install or use this unit if any part is damaged or missing.
- NOTICE:**
- This control is designed to operate only one ceiling fan and not an accessory light kit.
 - This wall control is rated for 1.25 amps at 120 volts. If your ceiling fan is equipped with a variable speed pull chain switch control, make sure to set it at the highest speed before installing the wall control. This will avoid erratic speeds and possible damage to your ceiling fan.
 - Make sure no bare wires are exposed outside of the connectors.
 - All wiring must conform to National and Local Electrical Codes. If you feel that you do not have enough electrical wiring knowledge or experience have your fan control installed by a licensed electrician. **Any electrical work not described in this manual should be performed by a licensed electrician.**
 - Use of this control with some ceiling fans could result in fire, shock, and serious personal injury. Use this fan control with capacitor speed controlled ceiling fans only.

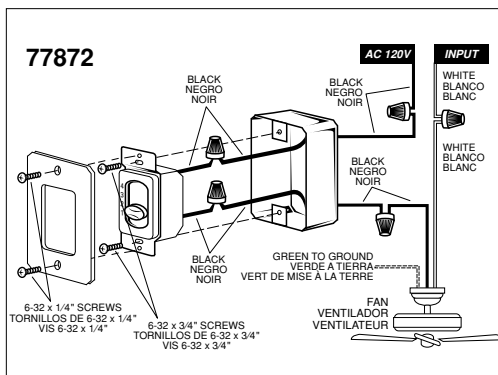

MAKING THE ELECTRICAL CONNECTIONS:

- Set the ceiling fan's speed to the HIGH position before installation. Do not change the ceiling fan's pull chain speed setting after your speed control is installed, since damage to your ceiling fan or control may result.
- Verify proper operation of the ceiling fan wall switch before installation. Improper wiring can damage the control and will void the warranty.
- Disconnect power to the ceiling fan at the main electrical panel. Remove the fuse or switch the circuit breaker to the OFF position.
- Remove the wallplate to expose the wiring and disconnect the existing switch. Install wall control in a metal or plastic wallbox.
- Connect one of the black wires from the wall control to the fan lead wire. Connect the second black wire from the wall control to the 120V AC hot wire. Use wire connectors provided to secure the connections. **NOTE: Refer to the diagram on the back of the wall control.**
- Secure the wall control to the outlet box using the two 6-32 x 3/4" screws provided.
- Secure the face plate over the wall control with the two 6-32 x 1/4" screws provided.
- Restore power at main electrical panel.
- Operate ceiling fan by sliding dial to the desired speed. For best operation, select HIGH speed until the motor starts, then select the desired speed.

WARNING! HOOK UP "IN SERIES" ONLY!
 Do not connect to hot and common wire of electric circuit or switch will be damaged. Refer to diagram above.

TROUBLESHOOTING GUIDE

PROBLEM: CEILING FAN SLIDE WALL CONTROL FAILS TO OPERATE
 Check:

- Is there power to the control unit?
- Is the control unit wired correctly?
- Are the fan and light switches set on the highest position?

LIMITED WARRANTY

The Westinghouse ceiling fan wall control offers a limited warranty of one year from the date of purchase to the original owner against defects in material and workmanship. All spare parts are covered for ninety days only. This warranty is in lieu of all other warranties expressed or implied.

Westinghouse will repair or replace this ceiling fan wall control if it is defective due to faulty materials or workmanship. This warranty does not cover service charges, defects resulting from accidents, damages caused through abuse or alterations or by affixing any attachment not provided with the product, improper installation or maintenance, failure of supporting devices not supplied as original mounting hardware, exposures to extremes of heat or humidity, incorrect voltage, surges in current, unauthorized repair, or failures caused by modifications of the product or the acts of third parties. See manual for proper installation.

If a warranty claim is made in the first year, simply return the ceiling fan slide wall control with a copy of the original sales receipt, freight prepaid to Westinghouse Lighting Corporation, who, at its option, shall repair or replace the slide wall control or refund the purchase price. **Please pack product correctly to eliminate shipping damage.** Send all slide wall controls and inquiries to:

Westinghouse Lighting Corp., 12401 McNulty Rd., Philadelphia, PA 19154-1099
 Attn: Customer Service

If you have any questions regarding the installation of this item or the warranty coverage, please call our consumer line at 1-888-417-6222 and a representative will assist you.

Westinghouse Lighting Corporation, Philadelphia, PA 19154-1099, U.S.A.
 a Westinghouse Electric Corporation licensee • www.westinghouseceilingfans.com
 ® and "Westinghouse" are registered trademarks of Westinghouse Electric Corporation
 © 2004 WESTINGHOUSE LIGHTING CORP.

Instrucciones para la instalación y modo de empleo del control de pared de tipo deslizante del ventilador de techo Westinghouse

ADVERTENCIA: DESCONECTE EL SUMINISTRO DE ENERGÍA QUITANDO EL FUSIBLE O APAGANDO EL CORTA CIRCUITO

PRECAUCIONES DE SEGURIDAD:

- ADVERTENCIAS:**
- Siga las instrucciones al pie de la letra para evitar incendios, choques eléctricos y lesiones personales graves. Lea estas instrucciones y consérvelas para futura referencia.
 - Si faltan piezas o hay piezas dañadas, no instale el ventilador.
- AVISO:**
- Este control está previsto para operar un solo ventilador de techo y no un juego de luces accesorio.
 - Este control tiene una capacidad nominal de amperaje de 1.25 a 120 voltios. Si su ventilador de techo está equipado con un interruptor de control para velocidad variable con cadenilla de tiro, póngalo a la velocidad más alta antes de instalar el control de pared. De esta manera evitará las velocidades erráticas y la posible avería de su ventilador de techo.
 - Cerciórese de que ningún cable sin aislación quede fuera de los conectores.
 - Todo el cableado debe cumplir con los códigos eléctricos nacionales y locales. Si piensa que no tiene suficientes conocimientos o experiencia en cableado eléctrico, acuda a un electricista certificado para que le instale el control del ventilador. **Todo trabajo eléctrico que no se describe en este manual deberá ser realizado por un electricista certificado.**
 - El empleo de este control podría causar incendio, choque eléctrico y lesiones personales graves cuando se utiliza para controlar algunos ventiladores de techo. Use este control de ventilador únicamente con ventiladores de techo de velocidad controlada por condensador.

EXPLICACIÓN PARA HACER LAS CONEXIONES ELÉCTRICAS:

- Antes de la instalación, ponga la velocidad del ventilador de techo en la posición ALTA. No cambie la posición de la velocidad de la cadenilla de tiro del ventilador de techo después de instalar el control de velocidad porque podría averiar el ventilador de techo o el control.
- Verifique el funcionamiento adecuado del interruptor de pared del ventilador de techo antes de la instalación. El cableado inadecuado puede averiar el control y anulará la garantía.
- Desconecte el suministro eléctrico al ventilador de techo en el panel principal. Quite el fusible o ponga el cortacircuito en la posición de APAGADO.
- Saque la placa de pared para que los cables queden expuestos y desconecte el interruptor existente. Instale el control de ventilador en una caja de embutir de metal o plástico.
- Conecte uno de los cables negros del control de pared al cable de alimentación del ventilador. Conecte el segundo cable negro del control de pared al cable vivo de 120V CA. Use los conectores para cables incluidos para asegurar las conexiones. **NOTA: Consulte el diagrama en la parte posterior del control de pared.**
- Asegure el control de pared a la caja de embutir usando los dos tornillos de 6-32 x 3/4" incluidos.
- Asegure la placa delantera sobre el control de pared con los dos tornillos de 6-32 x 1/4" incluidos.
- Conecte el suministro eléctrico en el panel principal.
- Haga funcionar el ventilador de techo deslizante el dial a la velocidad deseada. Para un funcionamiento óptimo, seleccione la velocidad ALTA hasta que el motor comience a funcionar; selección luego la velocidad deseada.

¡ADVERTENCIA! ¡CONECTE SÓLO EN SERIE!
 No lo conecte al cable vivo y común del circuito eléctrico o se dañará el interruptor. Consulte el siguiente diagrama.

GUÍA PARA SOLUCIONAR PROBLEMAS

PROBLEMA: EL CONTROL DE PARED DE TIPO DESLIZANTE PARA VENTILADOR DE TECHO NO FUNCIONA

- Revise:
- ¿Le está llegando electricidad a la unidad de control?
 - ¿Es correcto el cableado de la unidad de control?
 - ¿Están en la posición más alta los interruptores del ventilador y de la lámpara?

GARANTÍA LIMITADA

El control de pared para ventiladores de techo de Westinghouse le ofrece al propietario original una garantía limitada de un año, a partir de la fecha de compra, contra materiales y mano de obra defectuosos. Todas las piezas de repuesto están cubiertas por noventa días solamente. Esta garantía reemplaza a todas las otras garantías expresas o implícitas.

Westinghouse reparará o reemplazará este control de pared de tipo deslizante para ventilador de techo en caso de defectos ocasionados por materiales o mano de obra defectuosos. Esta garantía no cubre los gastos de reparación, defectos resultantes de accidentes, averías ocasionadas por uso indebido o alteraciones o por la instalación de cualquier accesorio que no sea suministrado con el producto, instalación o mantenimiento incorrectos, falta de dispositivos de soporte no suministrados con los herrajes de montaje originales, exposición a cambios bruscos de temperatura o humedad, voltaje incorrecto, cambios de tensión, reparaciones no autorizadas o fallas causadas por modificaciones al producto o intervenciones de terceros. Consulte el manual para su instalación correcta.

Si hace un reclamo de garantía dentro del primer año, simplemente envíe el control de pared de tipo deslizante para ventilador de techo con una copia del recibo original de compra, con franqueo prepagado a Westinghouse Lighting Corporation, que a su discreción reparará o reemplazará el control de pared de tipo deslizante o reintegrará el precio de compra. **Si revise embalar el producto adecuadamente para evitar daños durante el transporte.** Envíe todos los controles de pared de tipo deslizante y dirija todas sus preguntas a:

Westinghouse Lighting Corp., 12401 McNulty Rd., Philadelphia, PA 19154-1099
 Attn: Customer Service

Si tiene dudas acerca de la instalación de este artículo o de la cobertura de la garantía, llame a nuestro Centro de atención al consumidor al 1-888-417-6222 donde le ayudará un representante capacitado.

Westinghouse Lighting Corporation, Philadelphia, PA 19154-1099, U.S.A.
 a Westinghouse Electric Corporation licensee • www.westinghouseceilingfans.com
 ® y "Westinghouse" son marcas registradas de Westinghouse Electric Corporation

Notice d'installation et d'utilisation de la commande murale à curseur pour le ventilateur de plafond de Westinghouse

MISE EN GARDE : COUPER L'ALIMENTATION AUX FUSIBLES OU À LA BOÎTE DE DISJONCTEURS

MESURES DE PRÉCAUTION:

- AVERTISSEMENTS :**
- Afin d'éviter les incendies, les chocs électriques et les blessures corporelles, suivez attentivement toutes les instructions. Lisez et conservez ces instructions aux fins de référence ultérieure.
 - N'installez pas ou n'utilisez pas cet appareil s'il manque une pièce ou qu'une pièce est défectueuse.
- AVIS:-**
- Cette commande est conçue pour faire fonctionner un seul ventilateur de plafond, sans élément d'éclairage.
 - La puissance nominale de cette commande murale est de 1,25 amps, à 120 V. Si votre ventilateur de plafond est doté d'une chaîne permettant de contrôler les vitesses, assurez-vous de régler la vitesse au niveau le plus élevé avant d'installer la commande murale. Ceci évitera d'obtenir des vitesses irrégulières et peut-être d'endommager votre ventilateur de plafond.
 - Assurez-vous qu'aucun fil nu n'est exposé à l'extérieur des connecteurs.
 - Les câbles électriques doivent être conformes aux codes national et local d'électricité. Si vous croyez ne pas avoir suffisamment de connaissances ou d'expérience en matière d'électricité, faites installer cette commande de ventilateur par un électricien agréé. **Tout travail d'électricité qui n'est pas décrit dans ce manuel doit être réalisé par un électricien agréé.**
 - L'utilisation de cet appareil de commande avec certains ventilateurs de plafond pourrait causer un incendie, un choc électrique et de graves blessures personnelles. Utilisez cette télécommande de ventilateur uniquement avec les ventilateurs de plafond dont la vitesse est commandée par un condensateur.

RACCORDEMENT DES FILS ÉLECTRIQUES:

- Réglez la vitesse du ventilateur sur la position HIGH (AU NIVEAU LE PLUS ÉLEVÉ) avant l'installation. Ne pas régler la chaîne permettant de contrôler les vitesses du ventilateur après avoir installé la commande de vitesses car ceci pourrait endommager votre ventilateur de plafond ou la commande de vitesses.
- Assurez-vous que l'appareil commande du ventilateur de plafond fonctionne correctement avant de l'installer. Un raccordement incorrect peut endommager la commande et annuler la garantie.
- Coupez l'alimentation au ventilateur de plafond dans la boîte de disjoncteurs principale. Retirez le fusible ou mettez le commutateur de la boîte de disjoncteurs en position OFF.
- Retirez la plaque murale pour accéder au fils et débranchez l'interrupteur existant. Installez la commande murale dans une boîte murale en métal ou en plastique.
- Branchez un des fils noirs de la commande murale au fil d'alimentation électrique du ventilateur. Branchez le deuxième fil noir de la commande murale au fil chargé de 120 V CA. Effectuez les raccords électriques à l'aide des connecteurs de fil fournis. **NOTE : Reportez-vous au diagramme situé à l'arrière de la commande murale.**
- Fixez la commande murale à la boîte de sortie de courant à l'aide de deux vis 6-32 x 3/4" fournies.
- Fixez la plaque avant sur la commande murale à l'aide de deux vis 6-32" x 1/4" fournies.
- Rétabissez l'alimentation dans la boîte de disjoncteurs.
- Faites fonctionner le ventilateur de plafond en sélectionnant la vitesse voulue sur la commande à cadran. Pour assurer un fonctionnement optimal, sélectionnez la vitesse la plus ÉLEVÉE jusqu'à ce que le moteur démarre et sélectionnez par la suite la vitesse voulue.

MISE EN GARDE ! RACCORDEZ «-EN SÉRIE-» SEULEMENT!
 Ne pas brancher au fils chargé et neutre du circuit électrique car ceci pourrait endommager l'interrupteur. Reportez-vous au diagramme ci-dessous.

GUIDE DE DÉPANNAGE

PROBLÈME: L'APPAREIL DE COMMANDE MURALE À CURSEUR POUR LE VENTILATEUR DE PLAFOND NE FONCTIONNE PAS

- Vérifiez les éléments suivants :
- L'appareil de commande est-il alimenté en énergie ?
 - Les raccordements de l'appareil de commande ont-ils été effectués correctement ?
 - Les commutateurs du ventilateur et de l'élément d'éclairage sont-ils réglés au niveau le plus élevé ?

GARANTIE LIMITÉE

Une garantie limitée d'un an à partir de la date d'achat est offerte sur la commande murale de Westinghouse pour ventilateurs de plafond. Cette garantie est offerte à l'acheteur initial et couvre tout défaut de pièces ou de fabrication. Toutes les pièces de rechange sont couvertes pendant quatre-vingt-dix jours seulement. La présente garantie se substitue à toute autre garantie expresse ou tacite.

Westinghouse réparera ou remplacera cette commande murale si elle est sujette à des défauts de matériaux ou de fabrication. Cette garantie ne couvre pas les frais de service, les piles ou les défauts résultant d'accidents, de dommages causés par une utilisation abusive de l'appareil ou des modifications apportées à ce dernier, ou en raison de l'ajout de tout élément non fourni avec le produit, d'une installation ou d'un entretien incorrect, en raison du mauvais fonctionnement des dispositifs de soutien non fournis, comme de la quincaillerie originale de montage, en raison de l'exposition à des chaleurs extrêmes ou à l'humidité, en raison d'une tension incorrecte, des points de courant, des réparations effectuées par des réparateurs non autorisés, ou en raison des pannes attribuables à la modification du produit ou résultant des actes d'une tierce partie. Reportez-vous au manuel pour connaître l'installation appropriée.

Lorsque la réclamation est faite pendant la première année d'utilisation, tout simplement renvoyez la commande à double curseur pour le ventilateur de plafond/élément d'éclairage avec une copie du ticket de caisse original, frais de transport prépayés, à Westinghouse Lighting Corporation qui, à son propre choix, réparera ou remplacera la commande à double curseur pour le ventilateur de plafond/élément d'éclairage ou remboursera le montant du prix d'achat. **Merci d'emballer le produit correctement pour éviter le dommage pendant le transport.** Merci d'envoyer toutes les commandes et vos questions à:

Westinghouse Lighting Corp., 12401 McNulty Rd., Philadelphia, PA 19154-1099
 Attn: Customer Service

Si vous avez des questions au sujet de l'installation de cet appareil ou de la garantie, veuillez communiquer avec notre service à la clientèle, en composant le 1-888-417-6222 et un représentant compétent vous aidera.

Westinghouse Lighting Corporation, Philadelphia, PA 19154-1099, U.S.A.
 a Westinghouse Electric Corporation licensee • www.westinghouseceilingfans.com
 ® et "Westinghouse" sont des marques déposées de Westinghouse Electric Corporation